

FREY
Maschinenbau

Accessoires:

- Extracteur du rotor
- Dispositif de nettoyage
- Porte-accessoires
- Contre-dévouleur
- Graisseur
- Notice d'utilisation

Options:

- Trémie divisible de 25/90 l
- Prise pour clippeuse
- Main automatique DHGN
- Main automatique DHGA
- Enfileur à boyaux DA2012
- Equipement de calibrage
- Cornets spéciaux
- Châssis mobil
- Porte-accessoires

Cornets:

- Cornets de torsadage fl.35 mm
- Pour le poussage direct fl.73 mm

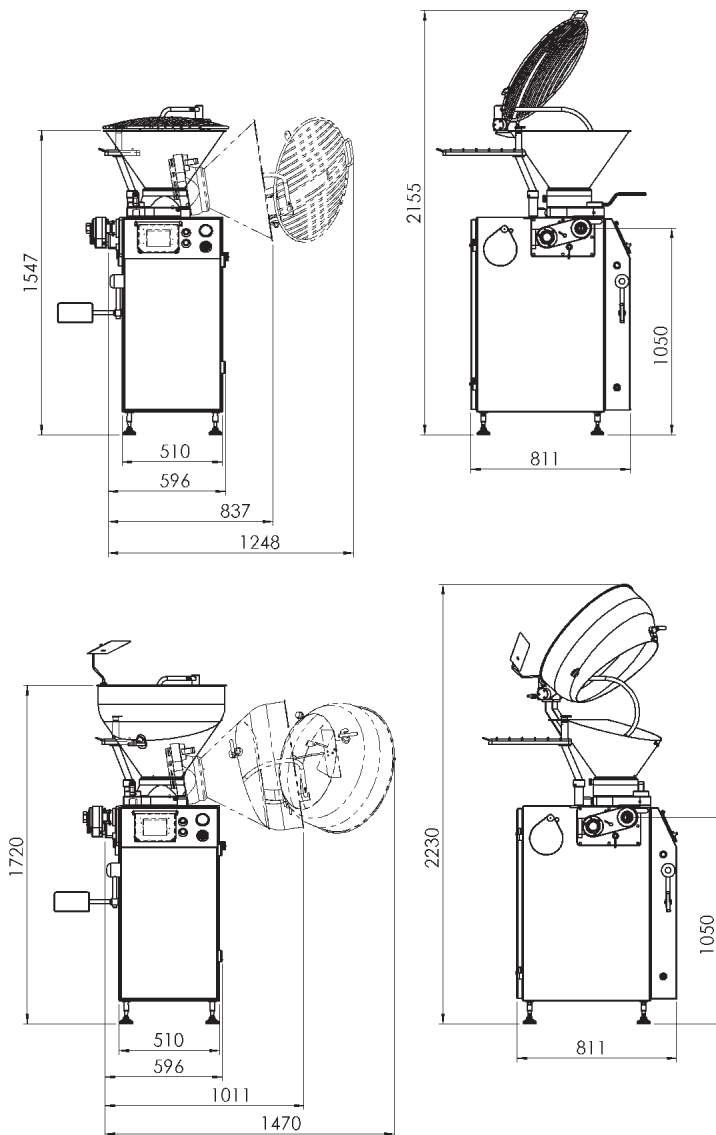

F-Line F40

Données techniques

Capacité de la trémie	40 litres, en option: 90 litres
Puissance de remplissage max.	1.900 kg/h
Pression de poussage	max. 30 bar
Capacité de la chambre	82 g
Nombre de chambres	8
Portionnement	5-100.000 g
Voltage	400 V / 50 Hz
Entraînement rotor	Frey Top Drive
Type de commande	TC100
Puissance totale max. F40P/F40A	3,25/3,90 Kw
Puiss. d'aspiration pompe à vide	16 cbm/h
Poids de la machine (net)*	380 kg
Vitesse de portionnement	max. 300 port/min

Heinrich Frey Maschinenbau GmbH

Fischerstr. 20
89542 Herbrechtingen
Allemagne

Tél: +49 7324 172 0
Fax: +49 7324 172 44

www.frey-online.com
info@frey-online.com



Utilisation professionnelle grâce à une technologie innovante

F-LINE F40 est le modèle d'entrée de gamme dans le monde de pousoirs FREY. F-LINE F40 est conçu comme pousoir sous vide pour les PME. F-LINE F40 offre les mêmes possibilités de fonctions que les pousoirs sous vides plus grands; c'est pourquoi F40 est très favorable concernant le prix et la puissance. F40 maîtrise toutes les technologies de remplissage comme le poussage direct, le portionnement et le torsadage.

F-LINE F40 - compact et performant



Commande TC100

FREY
Maschinenbau

F-LINE F40

travaille avec un système par rotor sophistiqué en acier inoxydable. Les grands dimensions des chambres assurent un traitement qui respecte le plus la pâte, les résultats de production optimales peuvent être obtenus. La pompe à vide permet de supprimer les bulles d'air de la pâte. Vous obtenez les saucisses d'une belle présentation dont la rougeur naturelle s'améliore ultérieurement. F-LINE F40 standard est équipé d'une trémie de 40 litres. L'hauteur minimal permet un remplissage épargnant l'énergie. La trémie est équipée d'une grille de sécurité qui est verrouillée électroniquement.

Une trémie divisible de 90 litres est disponible en option. Le remplissage ainsi que le nettoyage intermédiaire sont facilités.

Grâce à sa forme compacte F-Line F40 a besoin de peu de place. Un châssis mobile est disponible en option.

Main automatique

Nous offrons pour nos poussoirs sous vides une main automatique facile à utiliser. Elle facilite et accélère le poussage. Spécialement conçu pour le travail avec les boyaux naturels et le DHGN2. En utilisant la main automatique, vous obtenez des saucisses bien fermes et d'une belle présentation - même en travaillant avec une vitesse de

travail maximale. Vous n'avez pas besoin d'un personnel qualifié. Le montage de la main automatique est facile, elle peut être pivotée en haut avec l'engrenage de torsion. La tension des boyaux est ajustée continuellement.

Résumé des fonctions:

- Le poids peut être sélectionné entre 0,1 et 100.000 gr. (de 0,0 - 999,9 gr en pas de 0,1 gr)
- Nombre de torsions de 0 - 9,9 tours
- Préselection de temps de pause pour portionnement et torsadage
- Normal et en continu
- Programmes avec table des matières
- Programmes de service et après vente
- Programmes d'entraînement diagnostics
- Compteur de quantité et de pièces, présélection de pièces
- Retardement et avance du torsadeur
- Compensation du poids de la 1ère portion
- Contrôle de la vitesse à réglage en continu aussi pendant le travail
- Détente / mécanisme de réaspiration
- Choix de différentes langues
- Administration de programmes avec dispositif protecteur
- Actualisation du software par stick USB
- Interface: USB, Ethernet 10/100 Mbps
- Connexion en ligne avec votre PC de bureau par TCP/IP
- Visualisation du processus de torsadage
- Journal des processus de poussage et des erreurs

Option disponible:

(connexion par prise pour appareils complémentaires optionnelle)

- Commande d'impulsions électronique pour les clippeuses automatiques et appareils complémentaires
- Durée du signal de clippage
- Connexion de composants de la ligne C de FREY sans communication CAN-BUS

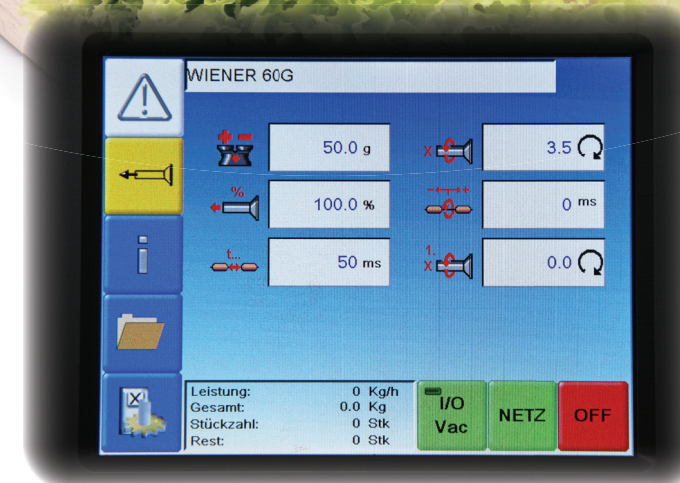

TECHNOLOGIE D'ENTRAÎNEMENT

Vous pouvez rarement entendre l'entraînement Top Drive de FREY F-LINE F40. Cette technologie d'entraînement moderne de F-LINE F40 assure une précision de portionnement; c'est pourquoi c'est une solution d'entraînement économique.

Nous avons optimisé la consommation d'énergie des entraînements, ils travaillent à haut rendement énergétique.

Le réducteur du torsadeur a été construit pour l'usage industriel et il a déjà fait ses preuves.

Avec le porte-outils démontable tout est à portée de la main. Grâce à ses dimensions minimales F-LINE F40 trouve une place partout.

DHGA

Comparé avec le DHGN2 le DHGA est équipé d'un palier céramique avec support pour le cornet porte-boyaux pour DHGN (DHR) et le Kit de roulement (ROKI). La main automatique peut également être utilisée pour les boyaux collagéniques et appelés. Le DHGA assure un entraînement continu du boyaux pendant le torsadage. Le DHGN2 et DHGA sont sans service d'entretien, un entraînement n'est pas nécessaire.

ENFILEUSE DE BOYAUX

Nous offrons également les enfileuses de boyaux pneumatiques (DA2012). Vous pouvez gagner du temps et intensifier votre productivité. Vous pouvez nous commander les cornets spéciaux ou tout autre équipement spécifique à vos produits.

Commande TC100 utilisation avec écran tactile.

La commande du poussoir avec toutes possibilités comprend un PC industriel et un écran tactile de 5,7" sur le poussoir.

La surface utilisateur est conçue d'une façon compacte et ergonomique. Toutes les informations sont figurées de manière claire sur l'écran tactile VGA avec 560x480 pixel.

Le service clientèle

devient actuellement plus en plus important.

La sûreté de nos démonstrateurs et techniciens est responsable pour la haute qualité de Frey. Nos poussoirs sont conçus dans les moindres détails. Ils sont connus pour leur longévité.

Notre personnel vous donne des renseignements par téléphone, fax ou e-mail pour vous aider immédiatement.

Sous réserve de modifications techniques